

# Internet Zuhause: Läuft.

Quick Start Guide zur Inbetriebnahme

Jetzt anmelden:

**mein.wobcom.de**

Unser Kundenportal

# Inbetriebnahme AVM FRITZ!Box 7583 an einer Telefondose

1. Stellen Sie mit dem beiliegendem Kabel eine Verbindung zwischen der **Telefondose (F)** und dem **DSL Anschluss** des Routers her.
2. Schließen Sie nun das **Stromkabel** an. Trennen Sie für die folgenden Schritte in keinem Fall den Router vom Netzteil.
3. Die **Selbstkonfiguration** des Routers **startet automatisch**. Während des Vorgangs blinkt die Internet LED und das Gerät startet eigenständig zwei mal neu. Sobald die Internet LED ca. 2 Minuten durchgehend leuchtet, können Sie fortfahren und den **Router verwenden**.
4. Haben Sie einen **Festnetztelefonanschluss** beauftragt, können Sie ein (Analog-) Telefon mit TAE Stecker an den Port (FON1) anschließen oder es über den Funkstandard DECT mit dem Router verbinden. Eine manuelle Konfiguration ist nicht erforderlich.
5. Laptop oder Smartphone können Sie über **WLAN** mit dem Router verbinden. Den WLAN-Namen (SSID) und das Passwort finden Sie auf der Unterseite des Gerätes.

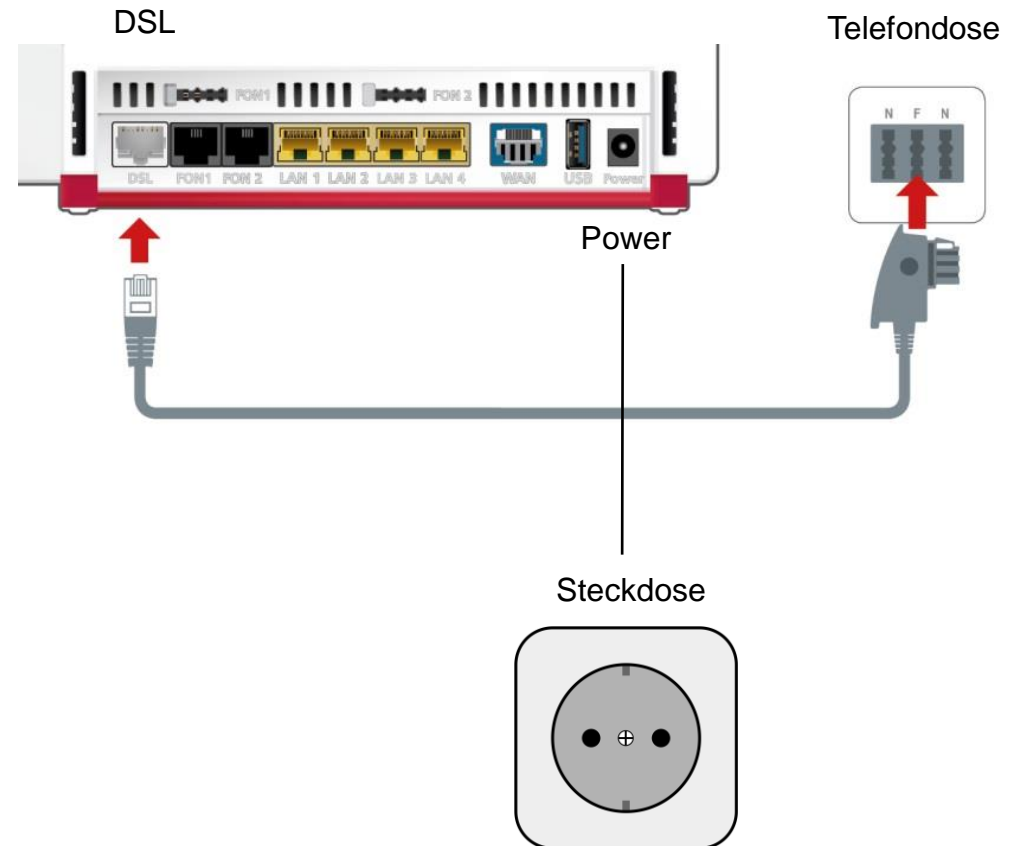

Weitere  
Anleitungen

